



Earthing & Lighting Protection Systems الحماية من الصواعق و التأسيس

Special solutions for installing Earthing and lightning protection systems in existing buildings.

حلول خاصة لتركيبة أنظمة تأسيس وحماية صواعق في الأبنية القائمة.



IdealPark

Double Parking System نظام المواقف الآلية المزدوج

- Mono-phase
- Needs 6A - 55sec in up direction.
- Needs 0.5A - 15sec in down direction.

- نظام أحادي الأطوار
- يحتاج إلى 6 أمبير و 55 ثانية في الصعود
- يحتاج إلى 0.5 أمبير و 15 ثانية في النزول

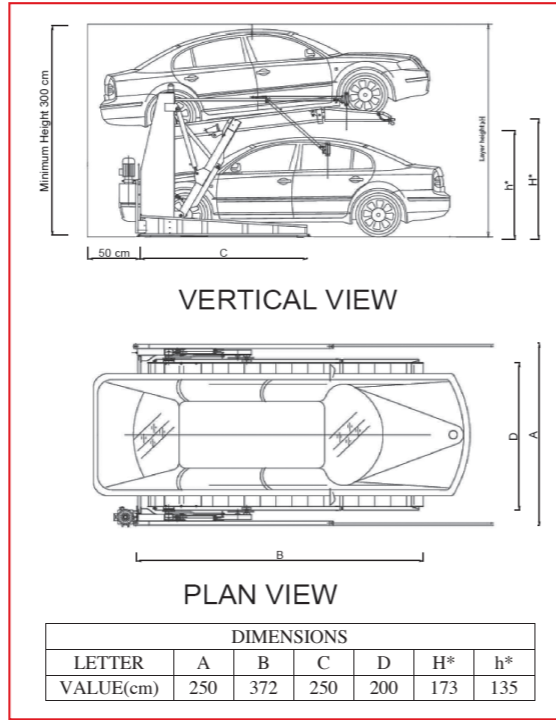

TOSHIBA
Leading Innovation >>>

Japanese Technology



Technologie Française

🏠 SSS Building, Zone 3/11, Andalous street, Bchamoun, Lebanon.

☎ Tel: +961 5 803 965, Mobile: +961 71 260 007 📞 Whatsapp: +961 81 666 970

🌐 www.sss-lb.com 📧 sales@sss-lb.com

Maintenance:

1. We undertake the task of maintaining elevators of multi-brands.
2. We maintain your elevator with competitive prices taking into account the economic situation.
3. We provide the highest quality of maintenance by a professional and specialized team of engineers and technicians who are dedicated and highly trained professionals, in addition to using the appropriate technical tools during preventive maintenance to ensure the proper functioning and maintain the required safety level for passengers according to European and lebanese rules and regulations.
4. Maintenance contract that takes into consideration all the customer's needs including preventive maintenance, repair, emergency reports, safety tests and parts replacement.
5. Customer Care Center provides you and your end users with round-the-clock support for any equipment-related issues.

Parts:

The company uses genuine manufacturers' parts of multi brands. The company will keep readily at its warehouse the amount of spare parts deemed necessary for the proper operation of the units.

KONE

AUTINOR

OTIS



MITSUBISHI ELECTRIC

MP



Schindler

صيانة المصاعد:

١. نقوم بمهمة الصيانة لعدة ماركات من المصاعد.
٢. أسعار تنافسية بجودة عالية تراعي الوضع الإقتصادي.
٣. نقدم أعلى قدر من جودة الصيانة بواسطة فريق عمل محترف ومتخصص من المهندسين والفنيين ذوي الخبرة والكفاءة، بالإضافة إلى استخدام الأدوات الحديثة والتقنية في الصيانة الدورية للمصعد ليكون بأفضل حال وضمان حسن سيره والحفاظ على المستوى المطلوب من السلامة العامة للركاب وفقاً للمعايير الأوروبية واللبنانية.
٤. إبرام عقد صيانة يراعي تغطية كافة احتياجات العميل بما فيها الصيانة الدورية، الإصلاح، تقارير الطوارئ، اختبارات الأمان، بالإضافة إلى إستبدال قطع الغيار المسببة للتعطل.
٥. مركز تلقي بلاغات الأعطال يعمل ٢٤ ساعة يومياً على مدار الأسبوع، لتلقي بلاغات العميل وتوفير سرعة الاستجابة أينما كانت وفي أي وقت.

القطع:

تستورد الشركة القطع اللازمة لصيانة المصاعد من مصدرها الرئيسي، كما وأنها تحتفظ في مستودعها بكمية قطع الغيار التي تعتبر ضرورية للتشغيل السليم للمصاعد.

Modernization:

1. Upgrading the elevator to the latest European and lebanese rules and regulations.
2. Changing the electrical and mechanical parts of the elevator in order to be able to handle new technology, have better performance, improve safety and even give the aesthetics an up-to-date appeal.
3. The riders' experience improves as well, through reduced waiting time, better comfort and improved reliability — all leading to increased confidence and greater peace of mind.

By SODIMAS France
سوديماس فرنسا

SODIMAS
ascenseurs

MULTI BRAND TRANSFORMATION KITS



ELFRESH by TOSHIBA Japan
توشيبا اليابان

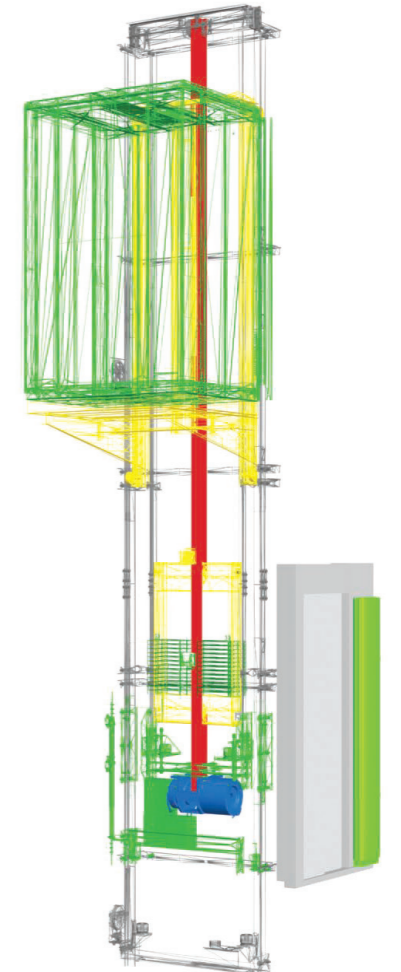

تحديث المصاعد:

١. تحديث المصعد وفقاً للمعايير الأوروبية واللبنانية.
٢. تبديل الأجزاء الكهربائية والميكانيكية من المصعد من أجل أن يكون قادراً على التعامل مع التكنولوجيا الحديثة، الحصول على أداء أفضل، تحسين السلامة العامة وإضافة جماليات للمصعد.
٣. تحسين تجربة إستعمال الركاب للمصعد، من خلال تقليل وقت الانتظار والحصول على أفضل راحة ودقة في الحركة - كل ذلك يؤدي إلى زيادة الثقة وراحة البال.